

**Genel açıklama:**

T/REV serisi radyal fanlar dikey atışlı modelleri ile konut; endüstriyel ve ticari binaların havalandırma sistemlerinde çatı tipi olarak kullanılmaktadır.

Kolay kurulum, yüksek verimlilik, düşük ses seviyesi için tasarlanmıştır. Dikey atış özelliğiyle; çevresinin kapalı olması halinde bile çalışması engellenmez.

Çapları 190mm'den başlayıp 560mm'ye kadar 9 farklı model vardır. Çalışma aralığı temiz hava şartlarında -20°C ile +50°C aralığında öngörülmüştür.

Yatay atışlı versiyonu da T/REA serisi olarak mevcuttur.

Yapı:

Gövdesi ve koruma teli galvaniz sacdan mamul; kaplaması elektrostatik toz boyalıdır. Kanat malzemesi alüminyum malzemeden yapılmıştır.

Motor:

Motor tipi dıştan rotorludur
Motor yalıtımı sınıfı F; koruma sınıfı IP44'dür.

Başka opsiyon:

T/REA dikey atışlı versiyon (SF 18)

Aksesuarlar:

Monofaze Hız Anahtarı (T/MPSC)
Geri Dönüşsüz Damper (T/BDD),
Dikdörtgen Kanal Tipi Susturucu (T/DKTS); Geri Dönüşsüz Damper (T/BDD)



T/REV T/REV Serisi: Çatı Tipi Radyal Fan Dikey Atışlı

Artikel	Model	Ø	U	RPM	U	P	Pm	In	IP/CI	Min	Q	Lw
		(mm)	T/M	(d/dk)	(V-Hz)	(n°)	(kW)	(A)		Max	(m³/h)	(dB(A))
TRV0000	T/REV 190	190	M	2600	230V-50Hz	2	0,09	-	44/F	-20/50	520	70
TRV0001	T/REV 225	225	M	2675	230V-50Hz	2	0,10	-	44/F	-20/50	950	73
TRV0002	T/REV 250	250	M	2685	230V-50Hz	2	0,13	-	44/F	-20/50	1150	75
TRV0003	T/REV 280	280	M	2615	230V-50Hz	2	0,18	-	44/F	-20/50	2000	78
TRV0004	T/REV 355	355	M	1365	230V-50Hz	4	0,25	-	44/F	-20/50	2350	70
TRV0005	T/REV 400	400	M	1365	230V-50Hz	4	0,38	-	44/F	-20/50	3400	83
TRV0006	T/REV 450	450	M	1365	230V-50Hz	4	0,69	-	44/F	-20/50	4900	83
TRV0007	T/REV 500	500	M/T	1365	230V/380V	4	1,08	-	44/F	-20/50	7000	86
TRV0008	T/REV 560	560	T	1365	380V-50Hz	4	1,67	-	44/F	-20/50	9300	86

ÖLÇÜLER

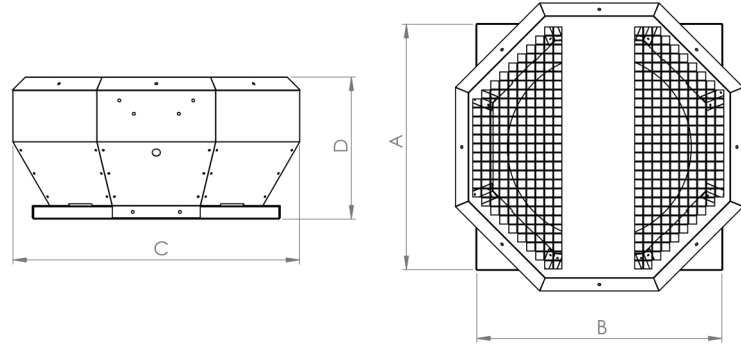

Artikel	Model	A (mm)	B (mm)	C (mm)	D (mm)
TRV0000	T/REV 190 M2 0,09 kW	340	340	442	192
TRV0001	T/REV 225 M2 0,11 kW	420	420	502	228
TRV0002	T/REV 250 M2 0,13 kW	435	435	532	242
TRV0003	T/REV 280 M2 0,18 kW	450	450	552	256
TRV0004	T/REV 355 M4 0,25 kW	550	550	652	317
TRV0005	T/REV 400 M4 0,38 kW	600	600	702	348
TRV0006	T/REV 450 M4 0,69 kW	650	650	752	356
TRV0007	T/REV 500 M/T4 1,08 kW	700	700	802	412
TRV0008	T/REV 560 T4 1,67 kW	800	800	902	427

